

PILOUS





PALSON

SRL "Global Palson Group"

str. M. Sadoveanu, 11/1-98
mun. Chisinau MD-2044
R. Moldova

tel: 060-171-730; 060-171-753
e-mail: sales@palsonglobal.com
www.palson-cnc.md

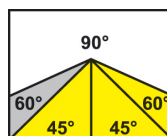
ARG 260 plus E



2880 x 27 x 0,9

	90°	-45°	+45°	+60°
●	260	180	200	125
■	240	160	185	105
■	300 x 185	190 x 105	185 x 195	125 x 105

Putere motor electric	400 V, 50 Hz, 0,9/1,4 kW
Putere motor de racire	400 V, 50 Hz, 0,05 kW
Viteza panzei	35/70 m/min.
Inaltimea de lucru	900 mm
Rezervor lichid de racire	cca 15 l
Dimensiunea masinei (min.)	1690 x 750 x 1430 mm
Dimensiunea masinei (max.)	1980 x 1510 x 2040 mm
Greutatea masinei	310 kg

DESCRIERE

Mașină de debitat cu pânză universală utilizată pentru debitări continue în hale de producție care au producție neîntreruptă. Pe această mașină sunt utilizate pânzele ferăstrău cu secțiunea de 27x0,9 mm fabricate în multe variante permit utilizarea mașinii pentru debitarea unei game largi de profile și bare pline, inclusiv din inox sau oțeluri pentru scule.

Ridicarea cadrului de debitare este manuală; avansul de debitare se realizează prin greutatea cadrului cu posibilitatea de reglare continuă a vitezei de avans cu ajutorul unei supape amortizoare. La terminarea debitării mașina se oprește automat. Pentru a facilita ridicarea ușoară a cadrului mașina este echipată cu arcuri de tensionare reglabile, care permit setarea forței optime necesare pentru ridicarea cadrului în funcție de caracteristicile materialului care urmează să fie debitat.

Sistemul menghinei asigură o reglare continuă bilaterală a unghiului de tăiere în intervalele de 60° spre dreapta și 45° spre stânga. Masa se rotește împreună cu cadrul de debitare și astfel pânza nu va tăia în suprafața de încărcare a menghinei.

- Cadrul robust al mașinii este compusă din piese turnate din fontă cenușie și asigură absorbția vibrațiilor.
- Conceptul modern al cadrului permite debitarea dreaptă și în unghi a unei game largi de materiale.
- Reglarea și blocare simplă a unghiului de tăiere dorit pe scala de unghi cu stopuri fixe la 45°, 60° și 90°.
- Reglarea și blocare simplă a unghiului de tăiere dorit pe scala de unghi.
- Menghina masivă cu strângere rapidă asigură o ușoară și fiabilă prindere a materialului.
- Roțile de antrenare și tensionare mari și ghidarea pânzei din trei părți cu ajutorul plăcuțelor de ghidare din metal dur asigură mașinii înaltă precizie de debitare și o durată de viață lungă.
- Supradimensionarea rulmenților roții de rulare, sistemul roții de tensionare și toate părțile rotative asigură mașinii o durată de viață lungă
- Antrenarea profesională care funcționează fără zgomot și nu necesită întreținere este asigurată de un motor electric și un reductor cu melc.
- Motorul electric trifazat (400V) permite selectarea vitezei de 40 sau 80 m/min a pânzei în funcție de caracteristicile materialului ce urmează să fie debitată.
- Mașina este dotată cu un sistem de răcire complet cu o pompă de înaltă performanță și posibilitatea de reglare a debitului de pe ambele cuburi de ghidare a pânzei. Rezervorul pentru lichidul de răcire este amplasat în suportul mașinii.
- Control ușor prin comenzi amplasate ergonomic (electrice și hidraulice) pe suportul mașinii
- Mașina este echipată cu un opritor reglabil cu lungimea de 260 mm.

GALERIE FOTO



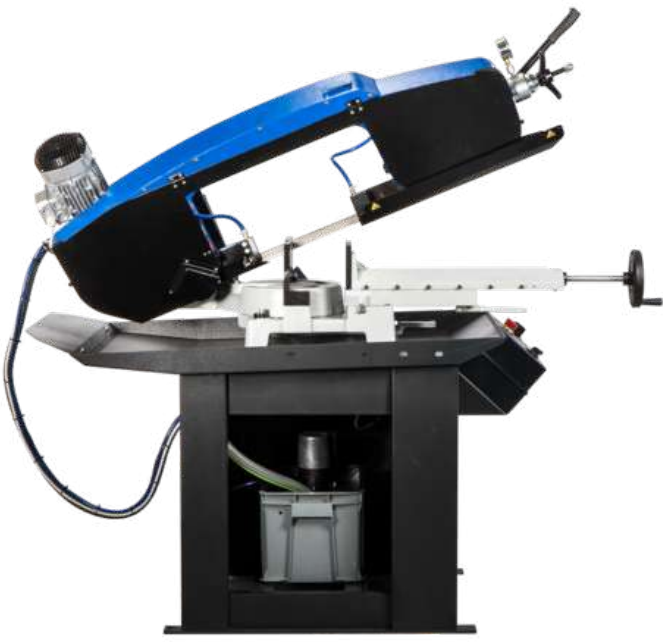



DR105/130/200/235*

Limitator material – Echipament standard

Limitator material pentru reglarea lungimii de taiere a materialului debitat.



FR

Convertizor de frecventa.

Asigura viteza constanta a panzei de debitare in gama 15–90 m/min., oferind conditii optime de stabilire a conditiilor de debitare pentru piesa debitata.



VP

Menghina verticala – taiere la pachet

Utilizat pentru prinderea debitarea profilelor la pachet. Acest dispozitiv asigura prinderea ferma si simpla a materialului utilizand forta de presare verticala.



LA 50

Lampa iluminat local cu halogen

Ofera o iluminare corespunzatoare a zonei de lucru. Aceasta devine indispensabila atunci cand lumina este insuficienta in atelierul dvs.



MM

Sistem de lubrifiere cu pulverizare

Creaza o pacla de ulei care este pulverizata pe muchia de taiere. Aceasta inlocuieste utilizarea clasica a lichidului racire, in special in situatiile in care din debitarile in sectiune apar scurgeri ale emulsiei. Permite utilizarea de uleiuri organice



DR235

Limitator material 500 mm

Limitator material robust de 500 mm cu scala gradata pentru stabilirea lungimii de taiere a piesei care urmeaza a fi debitata.



KDM

Perie de curatat

Perie de curatare din otel, condusa de roata de conducere. Folosit pentru a scoate jetoanele din banda de ferastrau din spatele taieturii.



CD

Manometru tensionare panza

Asigura precizia la tensionarea benzii si controlul acesteia in timpul debitarii, in conformitate cu valoarea stabilita. Tensionarea panzei in parametrii optimi este esentiala la precizia de debitare si pentru a prelungi durata de utilizare a panzei.

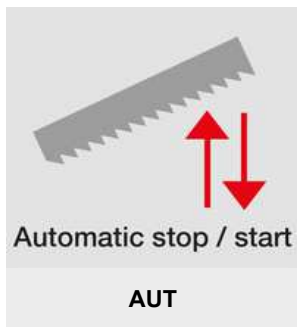

Sistem automat start – stop

In variantele standard fierastraiie debitat metal, valvele de control coborare brat de taiere trebuiesc inchise dupa ce bratul este ridicat si redeschise la urmatoarea coborare a lui, si de asemenea viteza de coborare a bratului trebuie setata din nou. Aceasta optiune permite controlul suplimentar al valvelor, printr-o valva electro-hidraulica, viteza de coborare a bratului ramanand la valoarea seta initial. La inceperea unei debtiari, bratul este automat lasat sa coboare, la viteza de taiere stabilita. Este eliminata necesitatea de a seta viteza de coborare a bratului pentru fiecare coborare. Aceasta optiune elimina semnificativ erorile cauzate de operator si contribuie la prelungirea de utilizare a panzei de taiere, sporind in aceleasi timp si productivitatea fierastraului. Achizitionarea acestei optiuni se recomanda in cazul productiei de serie.

MESE CU ROLE

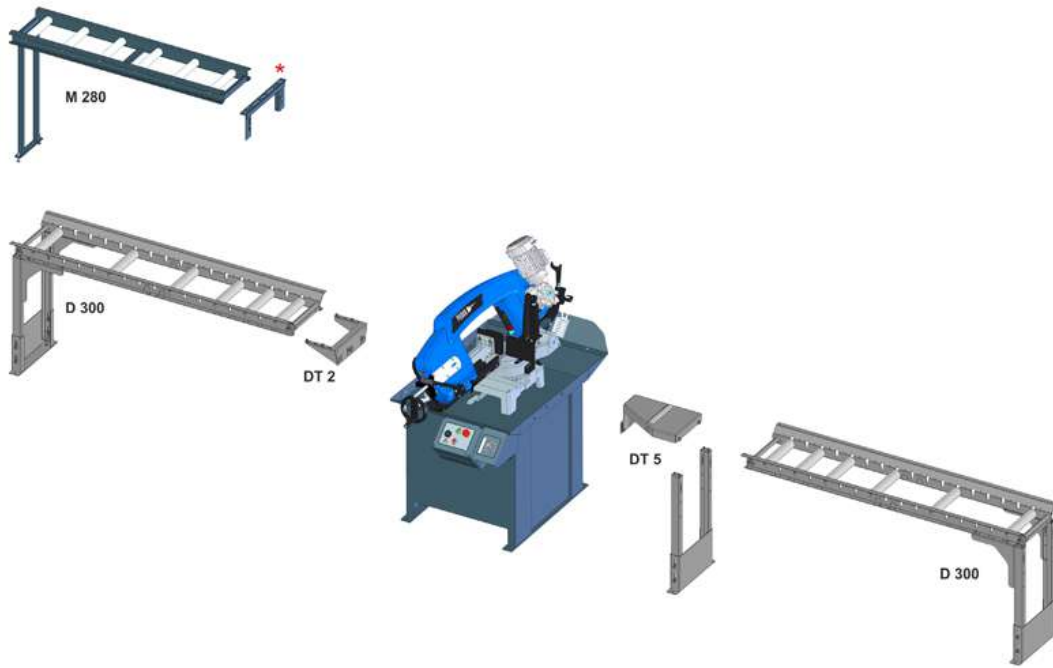

*) Este întotdeauna o parte a transportorului.

Notă: Puteți conecta M280 în spatele tăieturii ca transportor numai dacă nu este necesară tăierea unghiulară