

PILOUS 

PALSON

SRL "Global Palson Group"
str. M. Sadoveanu, 11/1-98
mun. Chisinau MD-2044
R. Moldova
tel: 060-171-730; 060-171-753
e-mail: sales@palsonglobal.com
www.palson-cnc.md

ARG 260

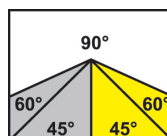

2880 x 27 x 0,9

	90°	+45°	+60°
●	260	200	125
■	255	185	120
■	300 x 200	185 x 200	125 x 120

Putere motor electric	400 V, 50 Hz, 0,9/1,4 kW
Putere motor de racire	400 V, 50 Hz, 0,05 kW
Viteza panzei	35/70 m/min.
Inaltimea de lucru	910 mm
Rezervor lichid de racire	cca 15 l
Dimensiunea masinei (min.)	1690 x 750 x 1450 mm
Dimensiunea masinei (max.)	1960 x 1500 x 2030 mm
Greutatea masinei	350 kg

DESCRIERE

Versiune inovată a binecunoscutei serii de model ARG 250, produsă de 25 de ani, cu un nou braț cu bandă de ferăstrău proiectat unic. Diametrul maxim crescut al materialului divizat de la 250 mm la 260 mm. Ultimul concept al turnării brațelor cu cavități este echipat cu roți de rulare cu un diametru crescut. Diametrul mai mare al roților asigură mai puțin efort de îndoire a benzii de ferăstrău. Toate acestea asigură o rigiditate remarcabilă a întregului sistem, o durată de viață lungă a benzilor de ferăstrău și precizia maximă de tăiere. Părțile scobite ale brațului conțin toate cablurile și liniile de răcire, care le protejează de deteriorare. Noul concept al brațului simplifică foarte mult înlocuirea benzii de ferăstrău sau curățarea interioară a brațului - deschideți doar capacul cu balamale și acesta rămâne în poziția superioară. În afară de crearea unui design complet nou al brațului, am făcut, de asemenea, multe ajustări tehnice și modificări îmbunătățind calitatea, confortul utilizatorului și durata de viață a mașinii. În plus, ridicarea brațului are acum și o pârgie reglabilă pe înălțime pentru o funcționare ergonomică. Ca accesoriu, puteți utiliza o perie de curățare a benzii de ferăstrău, condusă sincron de pe roata de antrenare.

Fierăstrăul cu bandă robust universal este apreciat pentru utilizare generală în instalațiile de producție continuă neîntreruptă și în atelierele de lucru (lucrări la încuieri, întreținere). Banda industrială de 27 x 0,9 mm este fabricată în mai multe versiuni și permite tăierea unei game largi de materiale, inclusiv oțel inoxidabil sau oțel pentru scule.

Baza mare și sistemul masiv de cotitură a brațelor cu suprafețe mari de încărcare asigură stabilitatea excepțională a mașinii chiar și atunci când tăiați piese grele. Ridicarea brațului ferăstrăului cu bandă este manuală; alimentarea în tăietură se realizează prin greutatea brațului, cu posibilitatea reglării continue de către supapa fluture amortizorului de ulei. După terminarea tăierii, dispozitivul de ferăstrău se oprește automat. Pentru a facilita ridicarea ușoară a brațelor, mașina este echipată cu arcuri de tensiune reglabile care permit setarea forței optime necesare pentru ridicarea brațului în funcție de caracteristicile materialului care trebuie tăiat.

- Cadrul robust al mașinii este compusă din piese turnate din fontă cenușie și asigură absorbția vibrațiilor.
- Conceptul modern al cadrului permite debitarea dreaptă și în unghi a unei game largi de materiale.
- Reglarea continuă a unghiului de tăiere în intervalul 90 ° - 60 ° când piesa este strânsă.
- Blocarea și reglarea simplă a unghiului de tăiere dorit pe scara unghiului.
- Menghina masivă cu strângere rapidă asigură o ușoară și fiabilă prindere a materialului.
- Roțile de antrenare și tensionare mari și ghidarea pânzei din trei părți cu ajutorul plăcuțelor de ghidare din metal dur asigură mașinii înaltă precizie de debitare și o durată de viață lungă.
- Supradimensionarea rulmenților roții de rulare, sistemul roții de tensionare și toate părțile rotative asigură mașinii o durată de viață lungă
- Antrenarea profesională care funcționează fără zgomot și nu necesită întreținere este asigurată de un motor electric și un reductor cu melc.
- Motorul electric trifazat (400V) permite selectarea vitezei de 40 sau 80 m/min a pânzei în funcție de caracteristicile materialului ce urmează să fie debitată.
- Mașina este dotată cu un sistem de răcire complet cu o pompă de înaltă performanță și posibilitatea de reglare a debitului de pe ambele cuburi de ghidare a pânzei. Rezervorul pentru lichidul de răcire este amplasat în suportul mașinii.
- Control ușor prin comenzi amplasate ergonomic (electrice și hidraulice) pe suportul mașinii
- Mașina este echipată cu un opritor rabatabil cu o scală de 500 mm. Sistemul rabatabil împiedică înțepenirea piesei de prelucrat în timpul debitării.

GALERIE FOTO

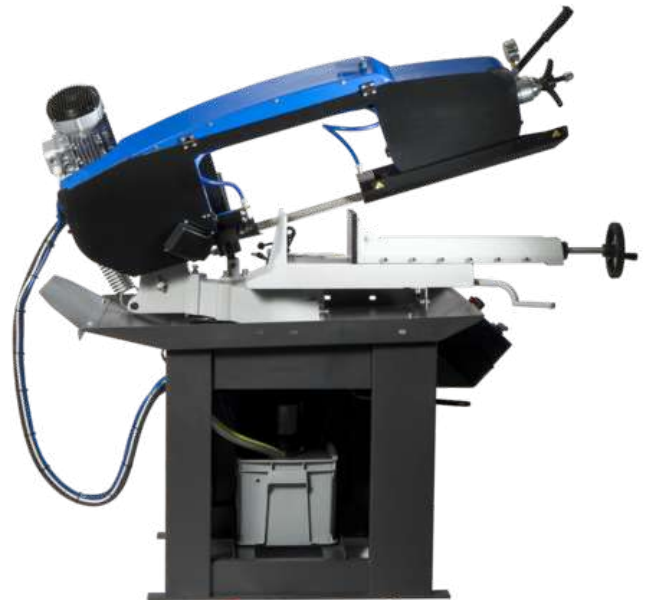



DR250/300/330*

Limitator material 500 mm – Echipament standard

Limitator material robust de 500 mm cu scala gradata pentru stabilirea lungimii de taiere a piesei care urmeaza a fi debitata.



FR

Convertizor de frecventa.

Asigura viteza constanta a panzei de debitare in gama 15–90 m/min., oferind conditii optime de stabilire a conditiilor de debitare pentru piesa debitata.



VP

Menghina verticala – taiere la pachet

Utilizat pentru prinderea debitarea profilelor la pachet. Acest dispozitiv asigura prinderea ferma si simpla a materialului utilizand forta de presare verticala.



KL

Suport material preluare piesa

Este anexat la menghina si permite caderea piesei debitate intr-un container de colectare. Foarte util in situatia unei productii de serie, Dispozitivul este prevazut cu doua randuri de grilaj pentru a preveni scurgerea lichidului de racire in containerul colector.

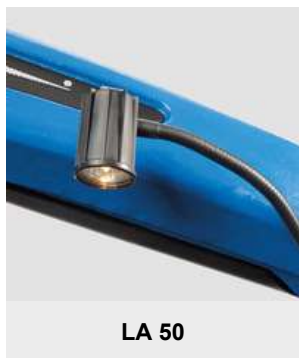

LA 50

Lampa iluminat local cu halogen

Ofera o iluminare corespunzatoare a zonei de lucru. Aceasta devine indispensabila atunci cand lumina este insuficienta in atelierul dvs.



MM

Sistem de lubrifiere cu pulverizare

Creaza o pacla de ulei care este pulverizata pe muchia de taiere. Aceasta inlocuieste utilizarea clasica a lichidului de racire, in special in situatiile in care din debitările in sectiune apar scurgeri ale emulsiei. Permite utilizarea de uleiuri organice.



LS

Sistem de aliniere cu laser pentru linia de taiere

Laser industrial de inalta calitate care proiecteaza linia de taiere pe materialul debitat. Acest sistem faciliteaza setarea mai simpla, mai rapida si mai precisa a lungimii de taiere a profilului.



KDM

Perie de curatat

Perie de curățare din oțel, condusă de roata de conducere. Folosit pentru a scoate jetoanele din banda de ferăstrău din spatele tăieturii.



CD

Manometru tensionare panza

Asigura precizia la tensionarea benzii si controlul acesteia in timpul debitarii, in conformitate cu valoarea stabilita. Tensionarea panzei in parametrii optimi este esentiala la precizia de debitare si pentru a prelungi durata de utilizare a panzei.

CONVEYORS

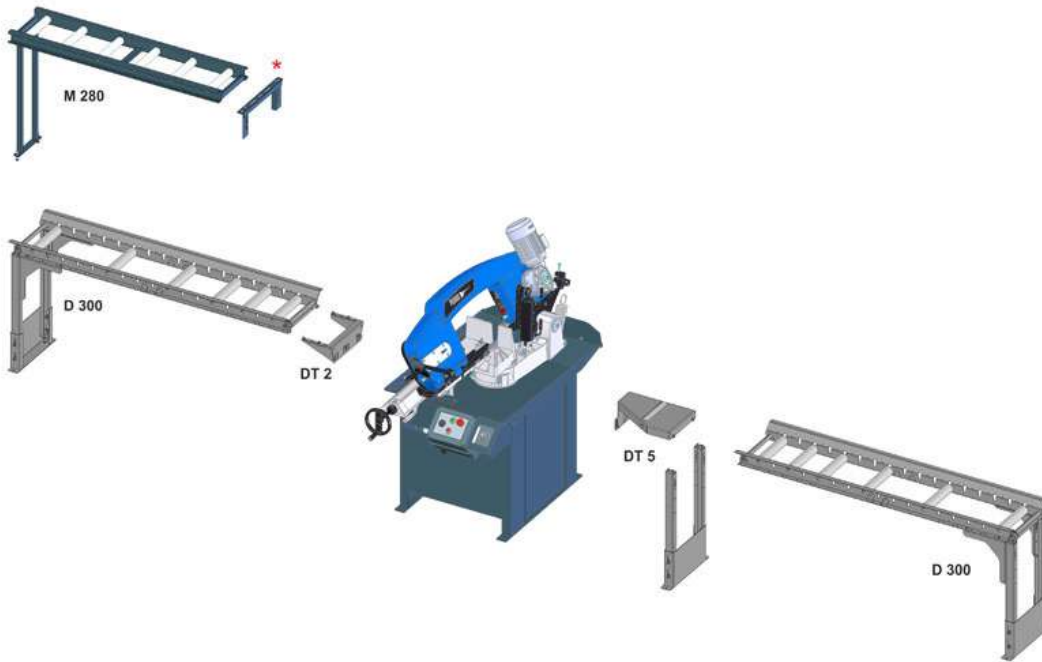

*) Este întotdeauna o parte a transportorului.

Notă: Puteți conecta M280 în spatele tăieturii ca transportor numai dacă nu este necesară tăierea unghiulară.